

ARF

ARP

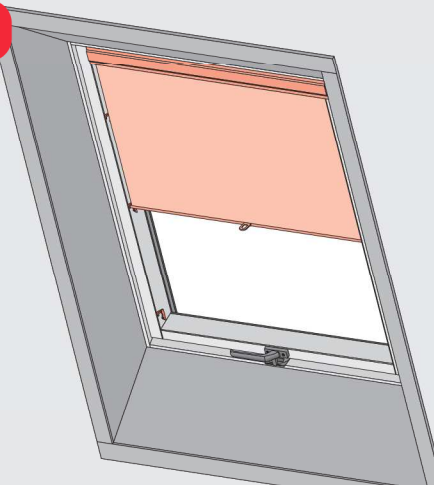

ARS



AJP



APS

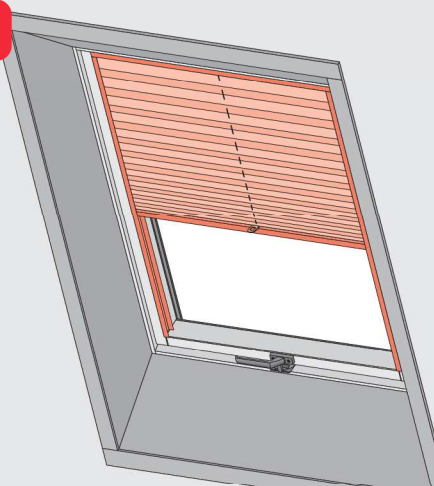

ARZ-E

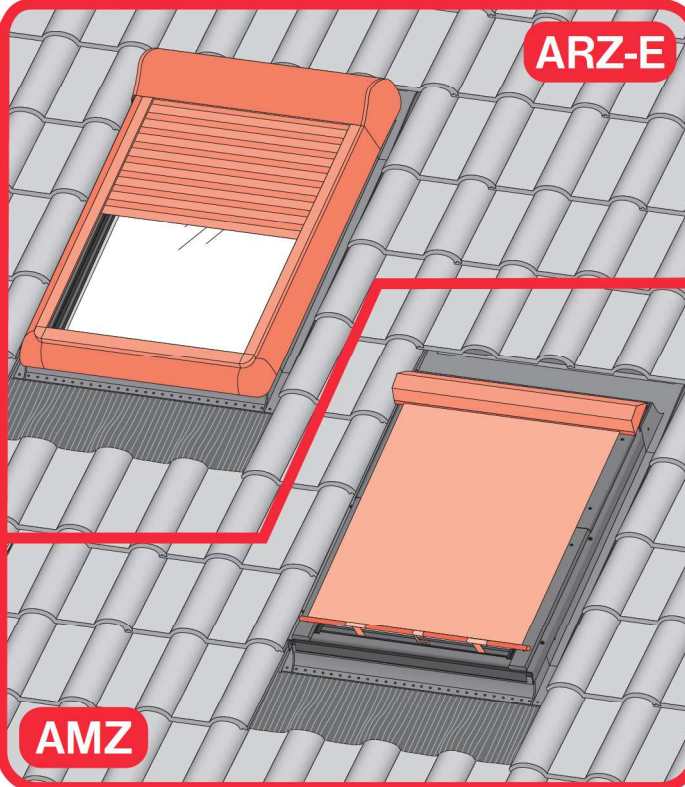

AMZ

CE	KRONMAT Sp. z o.o. ul. Węgierska 140b 53-500 Nowy Sącz Polska (Poland/Polen/Pologne)	Rok wprowadzenia Year of Issue Einführungsjahr Année de lancement		
		09		
EN 14351-1:2006+A1:2010				
PL	Drewniane okna dachowe przeznaczone do zastosowania w lokalizacjach mieszkalnych i handlowych.			
GB	Wooden roof windows intended to be used in domestic and commercial localities.			
DE	Dachfenster aus Holz, geeignet für Wohn- und Gewerberäume.			
FR	Les fenêtres de toit en bois destiné à être utilisé dans les bâtiments privés et publiques.			
		OptiLight A OptiLight VA	OptiLight B OptiLight VB	OptiLight C OptiLight VC
		Klasa C5/B5 ⁽¹⁾ Class C5/B5 ⁽¹⁾ Klasse C5/B5 ⁽¹⁾ Classe C5/B5 ⁽¹⁾	Klasa C5/B5 ⁽¹⁾ Class C5/B5 ⁽¹⁾ Klasse C5/B5 ⁽¹⁾ Classe C5/B5 ⁽¹⁾	Klasa C5/B5 ⁽¹⁾ Class C5/B5 ⁽¹⁾ Klasse C5/B5 ⁽¹⁾ Classe C5/B5 ⁽¹⁾
		A-4H-16-4 WA-4H-16-4 ⁽²⁾	4H-16-4 ⁽²⁾	4H-14-33-1 ⁽²⁾
		npd ⁽³⁾	npd ⁽³⁾	npd ⁽³⁾
		npd	npd	npd
		9A	9A	9A
		Klasa 3 - 450mm Class 3 - 450mm Klasse 3 - 450mm Classe 3 - 450mm	Klasa 3 - 450mm Class 3 - 450mm Klasse 3 - 450mm Classe 3 - 450mm	Klasa 3 - 450mm Class 3 - 450mm Klasse 3 - 450mm Classe 3 - 450mm
		wartkość progowa Threshold value Schwellenwert Valeur du seuil	wartkość progowa Threshold value Schwellenwert Valeur du seuil	wartkość progowa Threshold value Schwellenwert Valeur du seuil
		31 (-1;-3)	31 (-1;-3)	npd
		npd	1,5	1,5
		0,77	0,62	0,52
		0,81	0,79	0,69
		Klasa 3 Class 3 Klasse 3 Classe 3	Klasa 3 Class 3 Klasse 3 Classe 3	Klasa 3 Class 3 Klasse 3 Classe 3
		A70-KT/CPR/14351/13 01.07.2015		

⁽¹⁾ dla okien o szerokości >114 cm czy wysokości > 118 cm: npd, ⁽²⁾ H - szyba hartowana, ⁽³⁾ npd - właściwości użytkowe nieustalone.

⁽⁴⁾ for the windows with the width > 114 cm and height > 118 cm: npd, ⁽⁵⁾ H - toughened glass, ⁽⁶⁾ npd - no performance determined.

⁽⁷⁾ für Fenster die Breite > 114 cm oder Höhe > 118 cm: npd, ⁽⁸⁾ H - Einstrichen-Sicherheitsglas, ⁽⁹⁾ npd - keine Leistung festgelegt.

⁽¹⁰⁾ pour les fenêtres de largeur > 114 cm ou la hauteur > 118 cm: npd, ⁽¹¹⁾ H - vitre trempée, ⁽¹²⁾ npd - performances non déterminées.

CZ Vyroba a predajca nenesu žiadnu zodpovednost za neodržanie príslušných predpisů zákona, stavebných predpisů a bezpečnostných požadavků plus užívateľa výrobku, architekta, montéra alebo majiteľa objektu.

DE Hersteller und Verkäufer übernehmen keine Haftung für Nichtbeachtung entsprechender Rechts- und Bauvorschriften sowie Sicherheitsanforderungen seitens Produktbenutzer, Architekten, Monteure oder Gebäudebesitzer.

ES El fabricante e el vendedor no tienen ninguna responsabilidad por el incumplimiento de la ley vigente, normas de construcción y exigencias de seguridad por parte del usuario del producto, arquitecto, instalador o el propietario del edificio.

FR Le fabricant et le revendeur ne prend aucune responsabilité de ne pas respecter les lois applicables, les règlements sur les bâtiments et les exigences de sécurité par l'utilisateur du produit, l'architecte, l'installateur ou le propriétaire du bâtiment.

GB Manufacturer and seller shall bear no liability for failure to comply with the applicable laws, building codes and safety requirements by the user of the product, architect, fitter or owner of the building.

HU A gyártó és a forgalmazó nem vállal semmiféle felelősséget a vonatkozó törvényi, építési és biztonsági előírások, építési, beszállómaster vagy építéltulajdonos által be nem tartásáért.

IT Il produttore e il rivenditore non potranno essere ritenuti responsabili per il mancato rispetto, da parte dell'utente del prodotto, del progettista, dell'installatore o del proprietario dell'edificio, delle leggi vigenti, nonché dei regolamenti edilizi e di quelli relativi alla sicurezza.

IU/OptiLight/26.04.2013/K

NL De fabrikant en verkoper zijn niet aansprakelijk voor gevolgen bij het niet opvolgen van toepasselijke wetten, bouwbesluiten en veiligheidsvoorschriften door de gebruiker van het product, de architect, de installateur of de eigenaar van het gebouw.

PL Producent i sprzedawca nie ponosi żadnej odpowiedzialności za nieprzebranie stosownych przepisów prawa, przepisów budowlanych i wymogów bezpieczeństwa przez użytkownika produktu, architekta, montażystę lub właściciela budynku.

PT O fabricante e o vendedor não tem nenhuma responsabilidade pelo o não cumprimento da lei, códigos de construção e as exigências de segurança por parte do usuário do produto, arquiteto, instalador ou proprietário do edifício.

RO Nici producătorul, nici distribuitorul nu își vor asuma niciun fel de răspundere pentru nerespectarea legilor în vigoare, a legilor din domeniul construcțiilor sau a măsurilor de siguranță impuse utilizatorilor produsului, arhitecților, montajorilor sau proprietarilor clădirii.

RU В случае несоблюдения авторитетом, монтажником или владельцем здания applicable laws, building codes and safety requirements by the user of the product, продава снимается.

SK Vynikca a predajca nenesu žiadnu zodpovednost za neodržanie príslušných ustanovení zákona, stavebných predpisů a bezpečnostných požadavků užívateľom výrobku, architektom, montérmi alebo majiteľom objektu.

OptiLight

- CZ NÁVOD K POUŽÍVÁNÍ
- DE BEDIENUNGSANLEITUNG
- DK MONTERINGSVEJLEDNING
- ES MANUAL DEL USUARIO
- FR MANUEL D'UTILISATION
- FI KÄYTTÄJÄN OHJEET
- GB USER MANUAL
- GR ΕΓΧΕΙΡΙΔΙΟ ΧΡΗΣΤΗ
- HU HASZNÁLATI ÚTMUTATÓ
- IT ISTRUZIONI D'USO
- LV LIETOŠANAS INSTRUKCIJA
- LT STOGO LANGO EKSPLOATACIJOS INSTRUKCIJA
- NO BRUKSANVISNING FOR FAKRO TAKVINDU
- NL GEBRUIKSAANWIJZING
- PL INSTRUKCJA UŻYTKOWANIA
- RO INSTRUCȚIUNI DE UTILIZARE
- RU ИНСТРУКЦИЯ ПО ЭКСПЛУАТАЦИИ
- SE BRUKSANVISNING FAKRO
- SK NÁVOD K OBSLUHE
- SI NAVODILA ZA UPORABO
- UA ІНСТРУКЦІЯ ДО ЕКСПЛУАТАЦІЇ

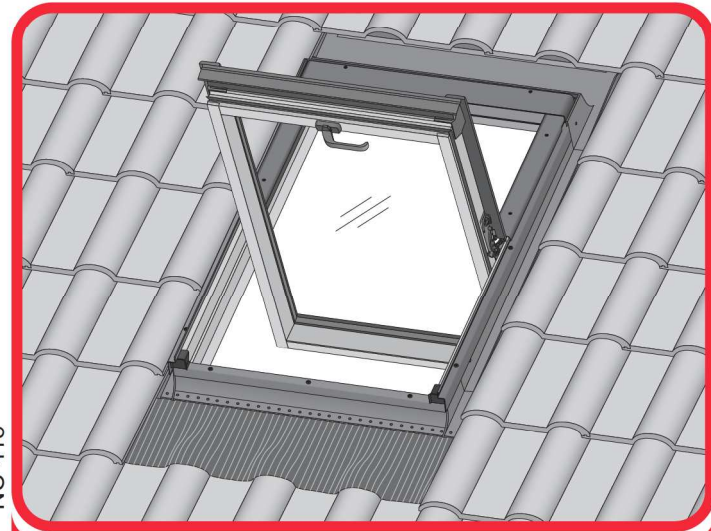
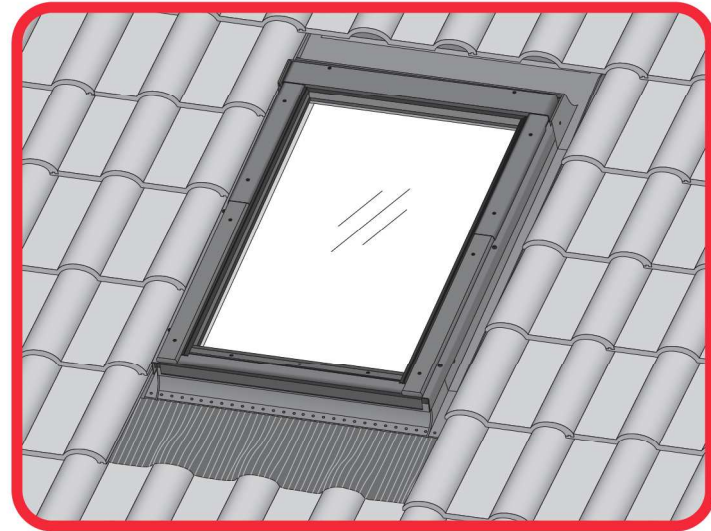

NC 419

www.optilight.info

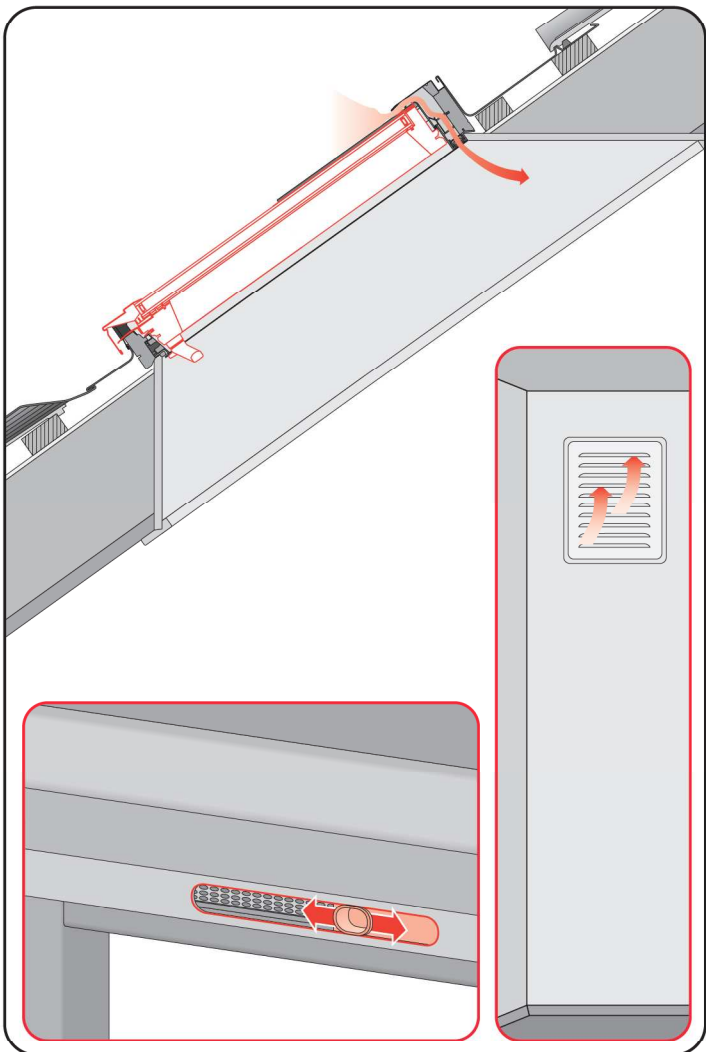
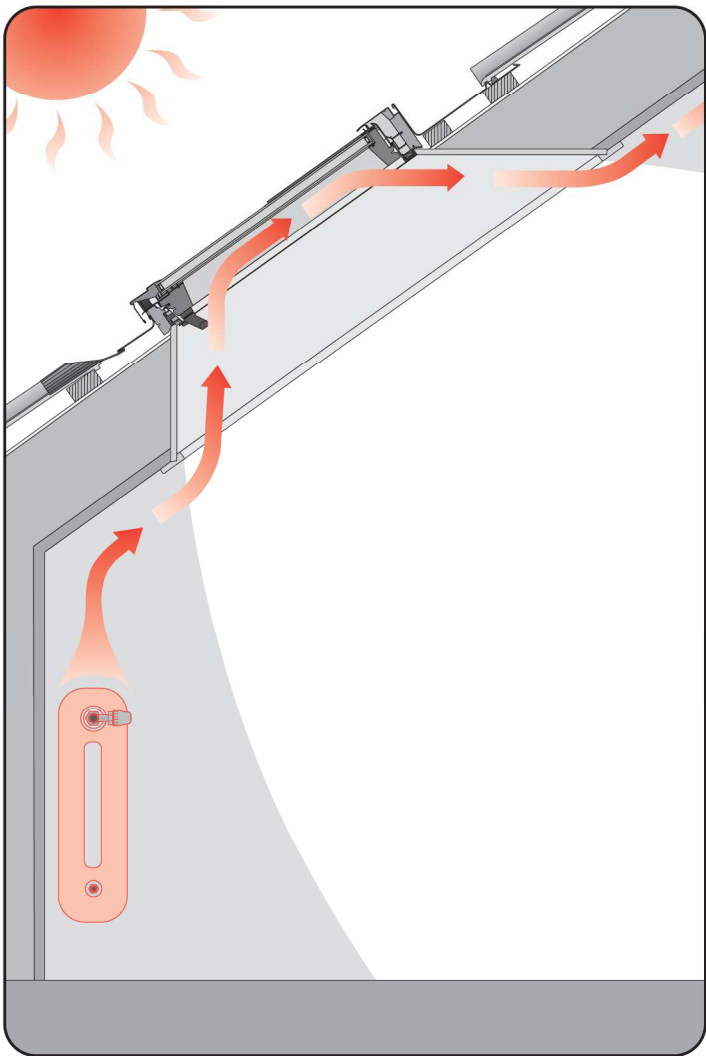

2

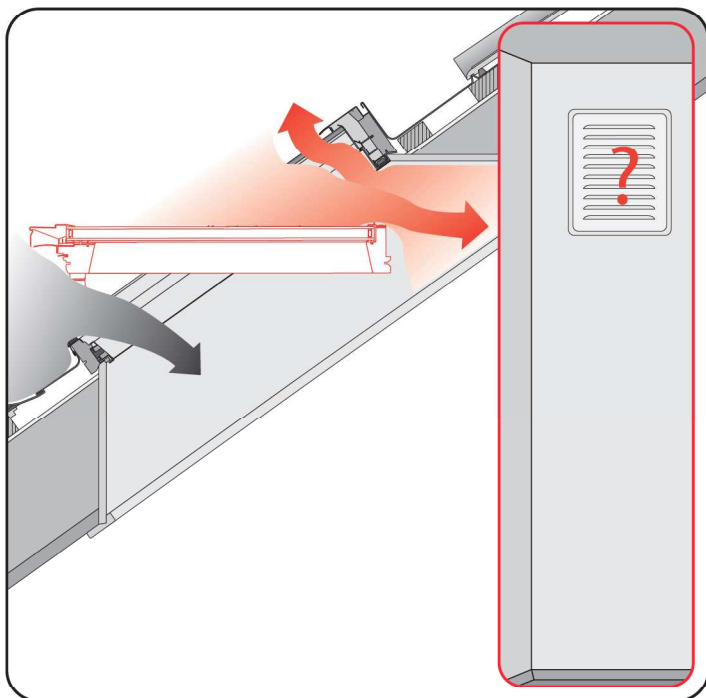
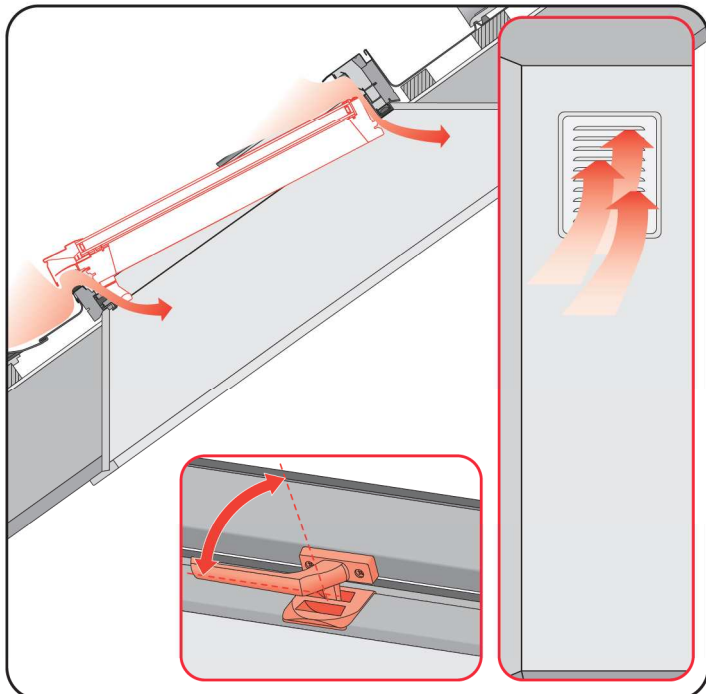
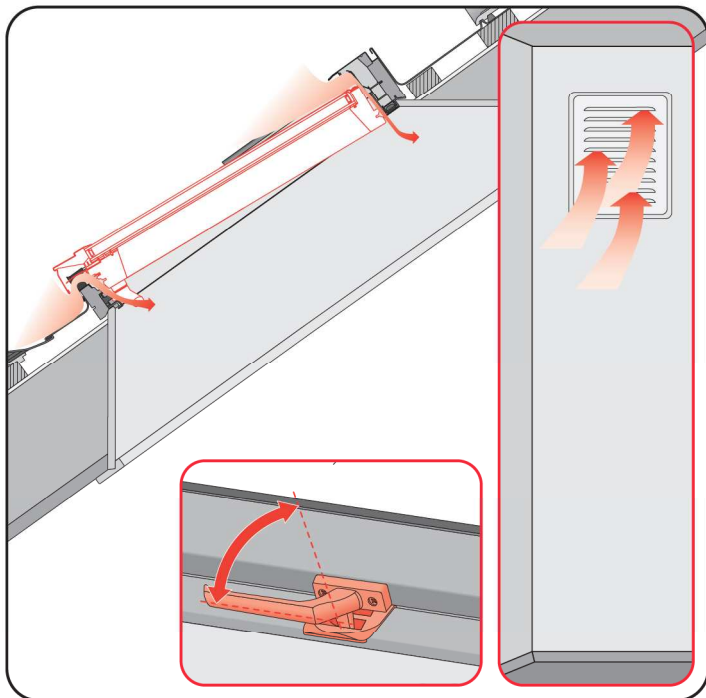

3

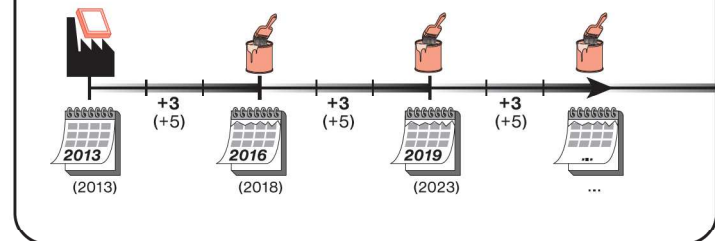
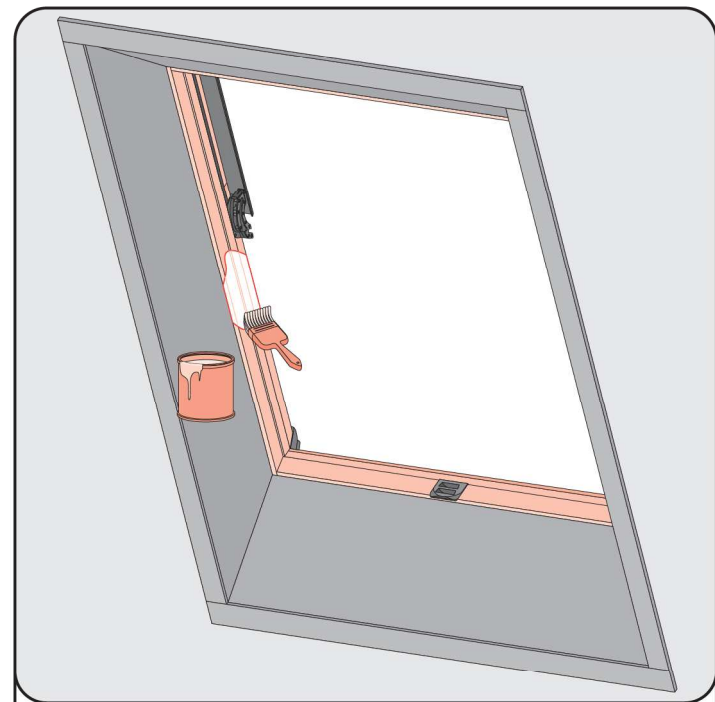
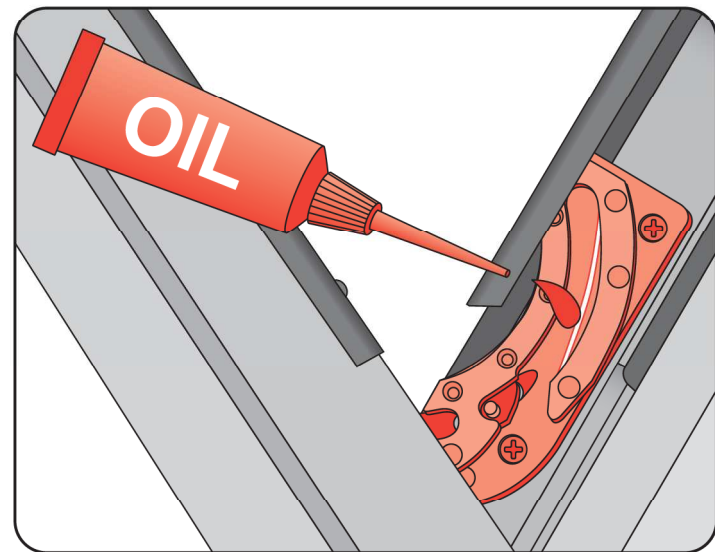
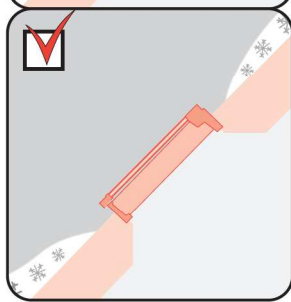
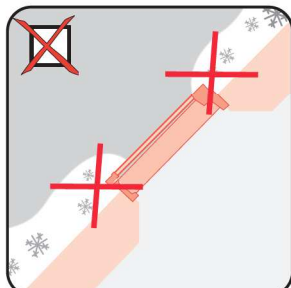

4